

Организовано в соответствии со Спортивным Кодексом РФ



МИНИСТЕРСТВО СПОРТА РОССИЙСКОЙ ФЕДЕРАЦИИ  
ПРАВИТЕЛЬСТВО ИВАНОВСКОЙ ОБЛАСТИ  
РОССИЙСКАЯ АВТОМОБИЛЬНАЯ ФЕДЕРАЦИЯ  
РЕГИОНАЛЬНОЕ ОТДЕЛЕНИЕ ДОСААФ РОССИИ ИВАНОВСКОЙ ОБЛАСТИ  
ИВАНОВСКАЯ ОБЛАСТНАЯ ОБЩЕСТВЕННАЯ ОРГАНИЗАЦИЯ «ФЕДЕРАЦИЯ  
АВТОМОБИЛЬНОГО СПОРТА» - ИВАНОВСКОЕ РЕГИОНАЛЬНОЕ ОТДЕЛЕНИЕ РАФ  
АДМИНИСТРАЦИЯ ГОРОДСКОГО ЛЕЖНЕВСКОГО МУНИЦИПАЛЬНОГО РАЙОНА  
ИВАНОВСКОЙ ОБЛАСТИ  
ООО «АСТРО» г. Шуя

Организовано в соответствии с СК РАФ

Основание: Распоряжение Главы Лежневского  
муниципального района и приказ Начальника  
Департамента дорожного хозяйства и транспорта  
Ивановской области

# РАЛЛИ "ЗИМНЯЯ ШУЯ 2017"

2-й этап Чемпионата ЦФО РФ по ралли 2017 года

## ДОПОЛНИТЕЛЬНЫЙ РЕГЛАМЕНТ

Коды ВРВС

Ралли «Абсолютный»	1661025811Л
Ралли «2000Н»	1660501911Л
Ралли «1600Н»	1660491911Л
Ралли 3-й категории	1660881811Л

10 – 12 февраля 2017 года

Ивановская область, Лежневский район

Входящий номер и дата поступления в РАФ: № 11 от 18.01.2017

Согласование Комитета ралли РАФ: 8/Э/18.01.2017

Виза РАФ: № 4/4 от 24.01.2017



## ВВЕДЕНИЕ

Ралли проводится в соответствии со Спортивным Кодексом РФ (СК РФ), Правилами организации и проведения ралли (ПР-05/17), Регламентом Чемпионата Центрального Федерального Округа РФ по ралли 2017 года, действующими Правилами Дорожного Движения РФ, а также в соответствии с этим дополнительным Регламентом.

Изменения и/или дополнения к дополнительному Регламенту могут быть представлены только в виде пронумерованных и датированных бюллетеней.

### 1. Программа ралли

Время	Мероприятие	Место	
<b>19 января 2017 г., четверг</b>			
с 9:00	Начало приема предварительных заявок	E-mail: t134kv@gmail.com	
<b>09 февраля 2017 г., четверг</b>			
13:00	Окончание приема предварительных заявок	E-mail: t134kv@gmail.com	
18:00	Публикация «Списка заявленных Экипажей со стартовыми номерами»	Официальный сайт Чемпионата ЦФО – rally-cfo.ru	
<b>10 февраля 2017 г., пятница</b>			
18:00 – 21:00	Регистрация Участников. Административные проверки. Выдача документации.	Ивановская область, п. Лежнево, ул. Ивановская, 30Б. ООО «НИКА». Штаб ралли. GPS: N 56° 47' 076" E 40° 53' 376"	
18:15 – 21:00	Технические проверки.		
<b>11 февраля 2017 г., суббота</b>			
09:00 – 11:30	Регистрация Участников. Административные проверки. Выдача документации.	Ивановская область, п. Лежнево, ул. Ивановская, 30Б. ООО «НИКА». Штаб ралли. GPS: N 56° 47' 076" E 40° 53' 376"	
09:00 – 11:30 17:00 – 19:30	Технические проверки		
11:30 – 18:30	Ознакомление с трассой ралли согласно расписанию (Приложение 4)	Трасса ралли	
до 19:30	Сдача Контрольных Карт Ознакомления	Ивановская область, п. Лежнево, ул. Ивановская, 30Б. ООО «НИКА». Штаб ралли. GPS: N 56° 47' 076" E 40° 53' 376"	
19:30 – 19:50	ТИ для «нулевых» экипажей		
20:00	Инструктаж «нулевых» Экипажей		
20:00	Публикуются: «Список Экипажей, допущенных к старту», «Список Команд», «Порядок и время старта»		
<b>12 февраля 2017 г., воскресенье</b>			
7:30 – 8:45	Медицинский осмотр Водителей	Ивановская область, п. Лежнево, ул. Ивановская, 30Б. ООО «НИКА». Штаб ралли. GPS: N 56° 47' 076" E 40° 53' 376"	
09:01	Старт 1-го Экипажа		
11:25	Расчетное время прибытия 1-го Экипажа на перерыв, регруппинг и сервис		
12:30 (не позднее)	Публикуются: «Предварительные классификации 1-й Секции», «Порядок и время старта 2-й Секции»		
13:01	Старт 1-го Экипажа на 2-ю Секцию		
18:15	Расчетное время финиша 1-го Экипажа		
19:00	Публикация предварительных классификаций		
19:40	Публикация итоговых результатов		
20:30	Награждение		
			Будет объявлено дополнительно



## 2. Организация и Официальные лица

- 2.1. Ралли "ЗИМНИЙ ШУЯ 2017" является официальным классифицируемым, лично-командным соревнованием по ралли.  
2.2. Статус соревнования – 2-й этап Чемпионата ЦФО РФ по ралли 2017 года.  
2.3. Номера виз указаны на титульном листе настоящего Регламента.  
2.4. Организационный комитет:

Председатель

ЭРМИШ И.Г. Заместитель Председателя Правительства Ивановской области

Заместитель Председателя

АНТИПИН А.А. Заместитель Председателя Регионального отделения ДОСААФ России Ивановской области. Председатель Ивановского Регионального отделения РАФ

Члены Комитета

ЛОПАТИН А.С. Начальник Департамента молодежной политики и спорта Ивановской области

ШУШКИН А.А. Начальник Департамента дорожного хозяйства и транспорта Ивановской области

ЛУЗИН А.В. Начальник УМВД России по Ивановской области

КУЗЬМИЧЕВА О.С. Глава Лежневского муниципального района

ТЕРЕНИЧЕВ А.И. Главный врач Шуйской станции Скорой медицинской помощи Шуйского ОБУЗ

2.5. Организатор соревнования – ООО «Астро». Адрес: Ивановская область, г. Шуя, ул. Кооперативная, 37А, 26. Телефон: + 7 963 215 99 66. Официальный веб-сайт: [www.rally-cfo.ru](http://www.rally-cfo.ru)

2.6. Судейство соревнования осуществляет Судейская Коллегия, приглашенная Организатором.

2.7. Официальные лица

Спортивный комиссар

Сергей КУДЕЛЬКИН

СС ВК

Санкт-Петербург



Руководитель гонки  
(Главный судья)  
Алексей ЕРШОВ

СС ВК

Москва

+ 7 916 676 38 79



Офицер по связи с участниками  
(Судья при участниках)  
Роман СОРОЧЕНКО

СС ЗК

Иваново

+ 7 920 342 28 81

Михаил ПРЯСЛОВ

С2 ВК



Офицер Парка Сервиса  
(Ст. судья бригады Парка Сервиса)  
Максим НУРУЛИН

СС Б/К

Ярославль

+7 915 973 23 37

Шуя, Ивановская область

Технический комиссар  
(Старший технический контролер)

Заместитель руководителя гонки

Комиссар по безопасности  
(Зам. Руководителя гонки по безопасности)

Комиссар по маршруту  
(Зам. Руководителя гонки по маршруту)

Главный секретарь

Старший хронометрист

Главный врач

Дмитрий СМЕРНОВ СС ЗК

Александр ДОМНИН СС ЗК

Артем ТВОРОГОВ СС ЗК

Елена ЛУКЬЯНОВА СС ЗК

Ирина ДОМНИНА СС ЗК

Алексей ТЕРЕНИЧЕВ -----

Шуя, Ивановская область

Шуя, Ивановская область

Шуя, Ивановская область

Шуя, Ивановская область

Шуя, Ивановская область

Шуя, Ивановская область



### 3. Описание соревнования. Ознакомление с трассой.

3.1. Ралли **"Зимняя шунь 2017"** проводится на трассе длиной 287,02 км. Трасса ралли разделена на 3 Секции. Точная информация о трассе приведена в Маршрутном Листе ралли (Приложение 1) и Карте трассы (Приложение 2).

3.2. Общая длина СУ – 95,69 км. Количество СУ – 9. Покрытие – снег, лед.

3.3. В ходе ралли сервис и заправка разрешены только в Парке Сервиса.

3.4. Ралли проводится по системе изменяемого расписания.

3.5. Ознакомление с трассой ралли производится в соответствии с программой ралли и Расписанием ознакомления, приведенном в Приложении 4 к настоящему Регламенту.

Трассы всех СУ являются дорогами общего пользования и не перекрываются при ознакомлении с ними. Движение экипажей по трассам СУ в направлении, противоположном указанному в Дорожной Книге запрещено. Соблюдение экипажами ПДД будет контролироваться судьями и/или сотрудниками ДПС.

Во всех населенных пунктах, находящихся на трассах СУ Организатор вводит ограничение скорости при ознакомлении 40 км/ч! В остальных населенных пунктах – в соответствии с ПДД.

3.6. Во время ознакомления разрешается не более ДВУХ проездов по трассе СУ.

3.7. Использование шин на ралли:

○ Во время ознакомления с трассой, в соответствии с п.7.1 Приложения 9 к КиТТ 2017 года разрешено использование только шин, сертифицированных для дорог общего пользования с соответствующими маркировками на боковине (маркировка «Е» соответствия Правилам ЕЭК ООН № 30 или маркировка «DOT» с указанием стандарта нанесенные фабричным способом). Допуск шин, сертифицированных для США, Канады и Японии находится в компетенции Старшего технического контролера. Запрещается любое изменение оригинального рисунка протектора.

○ В ходе гонки для Экипажей, участвующих в Абсолютном Зачете (включая Зачеты «2000Н» и «1600Н») разрешено использование шин, соответствующих требованиям п. 7.4. «Требований к автомобилям, участвующим в ралли 1-й категории».

○ В ходе гонки для Экипажей, участвующих в Зачете «Ралли 3-й категории», разрешено использование только шин, сертифицированных для применения на дорогах общего пользования (с маркировкой «Е» соответствия Правилам ЕЭК ООН №30 или маркировку DOT с указанием стандарта) и не имеющих иной специальной маркировки (аналогичной «Competition Use», «For Rally Use»). Допуск шин, сертифицированных для США, Канады и Японии находится в компетенции Старшего Технического контролера.

3.8. Ознакомление с трассой вне объявленного расписания, равно как и любые тренировки на трассе ралли, запрещены.

3.9. Все Экипажи обязаны ознакомиться с трассами всех СУ минимум один раз. Контрольная Карта Ознакомления должна быть сдана в Штаб ралли в соответствии с Программой ралли.

3.10. Старт на 1-ю Секцию – в соответствии с «Порядком и временем старта». При присвоении стартовых номеров Организатор будет учитывать, в первую очередь, место, занятое Первым Водителем в текущей классификации Чемпионата ЦФО РФ по ралли 2016 года, а также других официальных соревнованиях. Экипажам, не подавшим предварительные заявки, стартовые номера будут присвоены в конце Зачетов, в которые они заявили. В любом случае, Экипажи, заявленные в Зачет «Ралли 3-й категории» стартуют после Экипажей, заявленных в Абсолютный Зачет.

3.11. ДС в данном соревновании проходят по дорогам общего пользования, закрытым для обычного движения. Для Абсолютного Зачета применяются СУ. Для Зачета «Ралли 3-й категории» – РГ, нормативы которых объявляются на старте ралли. На всем протяжении трассы соревнования, за исключением дистанций ДС, участники обязаны строго соблюдать Правила Дорожного Движения (ПДД).

3.12. Для зачета РЗк Пункты ВКВ в данном ралли не применяются.

3.13. Экипажу, не прошедшему установленную дистанцию «Супер СУ», согласно п. 5.8.4. ПР-05-16, в качестве результата устанавливается результат, аналогичный устанавливаемому по системе Супер-ралли. Такой же результат устанавливается Экипажам, прошедшим менее или более 3-х кругов.

Норма времени на Дорожный Сектор в таких случаях считается не от времени старта на СУ, а от времени отметки на КВ.

### 4. Зачеты. Автомобили.

4.1. В ралли устанавливаются Зачеты в соответствии с требованиями Регламента Чемпионата ЦФО РФ по ралли 2017 года:

○ Абсолютный Зачет (Ралли «Абсолютный» 1661025811Л)



- 2000Н (Ралли «2000Н» 1660501911Л)
- 1600Н (Ралли «1600Н» 1660491911Л)
- Ралли 3-й категории (Ралли 3-й категории 1660881811Л)
- Командный Зачет

4.2. Требования к допуску автомобилей в указанные Зачеты, подготовке Автомобилей и экипировке соответствуют требованиям Регламента Чемпионата ЦФО РФ по ралли 2017 года.

## 5. Заявки.

5.1. К участию в ралли допускаются Экипажи в соответствии с требованиями Регламента Чемпионата ЦФО РФ по ралли 2017 года.

5.2. К участию в ралли также допускаются юридические и физические лица, обладающие действующими Лицензиями Заявителя, выданными иными ASN – членами FIA, а также Водители, не являющиеся гражданами России, и имеющие Лицензии Водителя, выданными иными ASN – членами FIA. Однако такие Заявители и Водители очков в зачеты Открытого Чемпионата ЦФО не получают.

5.3. Заявки на участие подаются в соответствии с программой ралли.

5.4. На Административной проверке Экипажи обязаны предъявить:

- Лицензию Заявителя РФ (для Юридического лица);
- Лицензии Водителей РФ – на каждого члена Экипажа;
- Документ, дающий право управления автомобилем (Водительское Удостоверение) – на каждого члена Экипажа;
- Полис обязательного медицинского страхования – на каждого члена Экипажа;
- Полис личного страхования от несчастного случая, действующий во время проведения соревнований по автомобильному спорту – для каждого из Водителей, обладающих Лицензией Водителя категории «Е» (т.е. не включающей в себя данное страхование);
- Свидетельство о регистрации транспортного средства или документ, его заменяющий;

5.5. На Административной проверке Команды обязаны предъявить:

- Заполненную печатными буквами заявочную форму Команды;
- Лицензию Заявителя РФ, заявляющего Команду.

5.6. Поставив свою подпись в Заявочной Форме, Заявитель, так же, как и все члены Экипажа, тренеры, механики и т.д. признают, что подчиняются спортивной юрисдикции, требованиям нормативных документов РФ, положениям настоящего Регламента, а также требованиям ПДД РФ.

## 6. Заявочные взносы.

6.1. Заявочные взносы составляют:

	Базовый взнос с согласием на размещение рекламы организатора	Увеличенный взнос с согласием на размещение рекламы организатора (для Заявителей, подавших заявку позднее 13:00 часов 09.02.2017 г.)
с Экипажа Зачета «Абсолютный»	9000 руб.	15000 руб.
с Экипажа Зачета «Ралли 3-й категории»	6000 руб.	9000 руб.
с Команды	2000 руб.	не предусмотрен

В случае отказа Заявителя разместить рекламу Организатора, он обязан уплатить за участие каждого заявленного Экипажа двойной стартовый взнос.

6.2. Экипажи, не подавшие предварительной заявки, уплачивают увеличенный заявочный взнос.

6.3. Заявочные взносы вносятся в кассу Организатора при регистрации согласно Программы ралли.

## 7. Проведение ралли.

7.1. Старт 1-й секции ралли – из Парка Сервиса. Перед данным стартом ралли, в соответствии с его Программой, будет проводиться медицинский осмотр Водителей. Все Экипажи обязаны являться на указанный осмотр, рассчитывая время явки таким образом, чтобы успеть пройти его до предписанного времени старта. Экипажам, не прошедшим медицинский осмотр, будет отказано в старте.

7.2. Финиш 1-й секции, а также старт и финиш 2-й и 3-й секций – из Парка Сервиса.

7.3. Межстартовый интервал

Для всех экипажей межстартовый интервал во всем ралли устанавливается в 1 минуту.

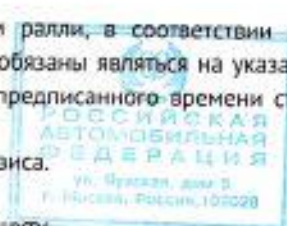

Экипажи, заявленные в Зачет «Ралли 3-й категории» всегда стартуют после Экипажей, заявленных в Зачет «Абсолютный». В целях безопасности Спортивный Комиссар может увеличить межстартовый интервал для Первого Экипажа, стартующего в Зачете «Ралли 3-й категории»,

7.4. Замена Контрольных карт в ходе ралли

Новые Контрольные Карты будут выданы на пунктах КВ:

КВ 0, КВ 4 и КВ 6А.

7.5. Супер-ралли

Система Супер-ралли в данном ралли не предусмотрена.

7.6. В ходе ралли после Секций будут проведены регруппинги. Регруппинг после 1-й Секции проводится по ее результатам с изменением порядка старта, после 2-й – с изменением времени старта.

## **8. Протесты. Апелляции.**

8.1. Все протесты подаются в соответствии с требованиями СК РАФ. Денежный взнос при подаче Протеста, установленный РАФ для ралли на 2017 год, – 10000 руб.

8.2. Заявитель имеет право подать Апелляцию на принятое Спортивным Комиссаром решение по протесту. Процедура и сроки подачи апелляции должны соответствовать требованиям СК РАФ.

## **9. Результаты. Награждение.**

9.1. Публикация результатов в ходе ралли и награждение производится в соответствии с Программой ралли.

9.2. Организатор проводит награждение первых трех мест в каждом Зачете.

9.3. Организатор и заинтересованные лица могут ввести дополнительные призы.

---

© Организатор



**ПРИЛОЖЕНИЕ 1. Маршрутный лист.**

10 февраля 2017 г.

Ивановская обл., Шуя и Шуйский район

КВ/СУ	НАИМЕНОВАНИЕ	СУ	сектор связи	дорожный сектор	норма времени	средняя скорость	1-й а/м	1 с е к ц и я
0	Старт ралли						9:01	
1	Маслово		5,17	5,17	0:10	31,0	9:11	
<b>СУ 1</b>	<b>Маслово</b>	<b>9,40</b>					<b>9:14</b>	
2	Высоково		4,60	14,00	0:20	42,0	9:34	
<b>СУ 2</b>	<b>Высоково</b>	<b>10,70</b>					<b>9:37</b>	
3	Юшково		26,65	37,35	0:45	49,8	10:22	
<b>СУ 3</b>	<b>Юшково</b>	<b>12,01</b>					<b>10:25</b>	
3А	Перерыв - вход *		28,21	40,22	1:00	40,2	11:25	
<b>Всего по 1 Секции:</b>		<b>32,11</b>	<b>64,63</b>	<b>96,74</b>				

Перерыв. Сервис. Регруппинг. Новый порядок старта.

4	Перерыв - выход						13:01	2 с е к ц и я
4А	Новые горки		27,87	27,87	0:35	47,8	13:36	
<b>СУ 4</b>	<b>Новые горки 1</b>	<b>11,80</b>					<b>13:39</b>	
5	Стрекалово		26,85	38,65	0:50	46,4	14:29	
<b>СУ 5</b>	<b>Стрекалово 1</b>	<b>10,51</b>					<b>14:32</b>	
6	Козино		4,91	15,42	0:20	46,3	14:52	
<b>СУ 6</b>	<b>Козино 1</b>	<b>9,48</b>					<b>14:55</b>	
6А	Перерыв - вход		3,72	13,20	0:20	39,6	15:15	
<b>Всего по 2 Секции:</b>		<b>31,79</b>	<b>63,35</b>	<b>95,14</b>				

Перерыв. Сервис. Регруппинг. Новое время старта.

7	Перерыв - выход						16:01	3 с е к ц и я
7А	Новые горки		27,87	27,87	0:35	47,8	16:36	
<b>СУ 7</b>	<b>Новые горки 2</b>	<b>11,80</b>					<b>16:39</b>	
8	Стрекалово		26,85	38,65	0:50	46,4	17:29	
<b>СУ 8</b>	<b>Стрекалово 2</b>	<b>10,51</b>					<b>17:32</b>	
9	Козино		4,91	15,42	0:20	46,3	17:52	
<b>СУ 9</b>	<b>Козино 2</b>	<b>9,48</b>					<b>17:55</b>	
10	Перерыв - вход		3,72	13,20	0:20	39,6	18:15	
<b>Всего по 3 Секции:</b>		<b>31,79</b>	<b>63,35</b>	<b>95,14</b>				

<b>ВСЕГО ПО РАЛЛИ:</b>	<b>95,69</b> СУ 33 % от общей	<b>191,33</b> сектора связи 67 % от общей	<b>287,02</b> общая дистанция 100 %
------------------------	-------------------------------------	---	---

\* - Разрешена ранняя отметка на КВ-3А и КВ-10.



ПРИЛОЖЕНИЕ 2. Карта трассы ралли

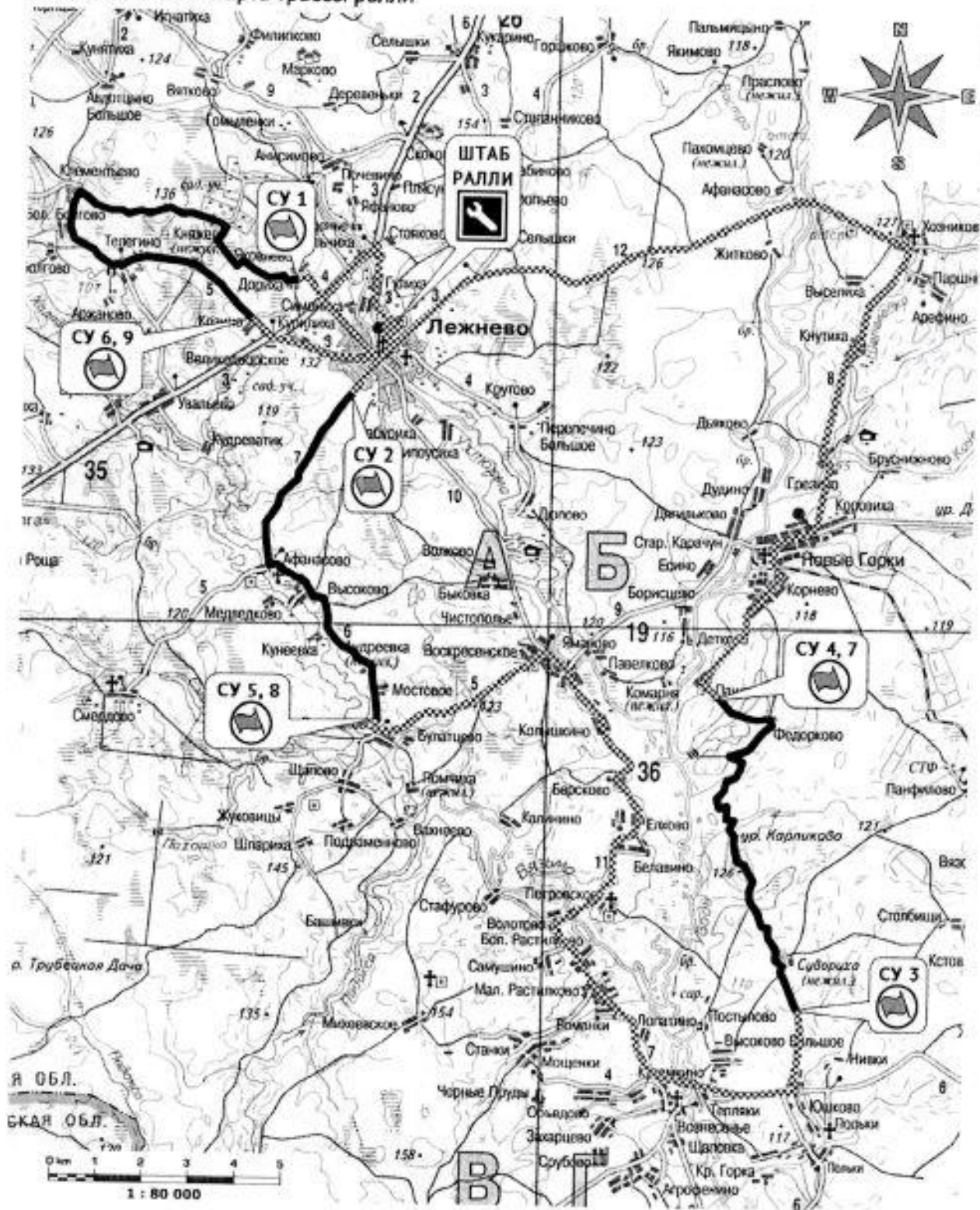



ПРИЛОЖЕНИЕ 3. Схема расположения официальных наклеек и рекламы

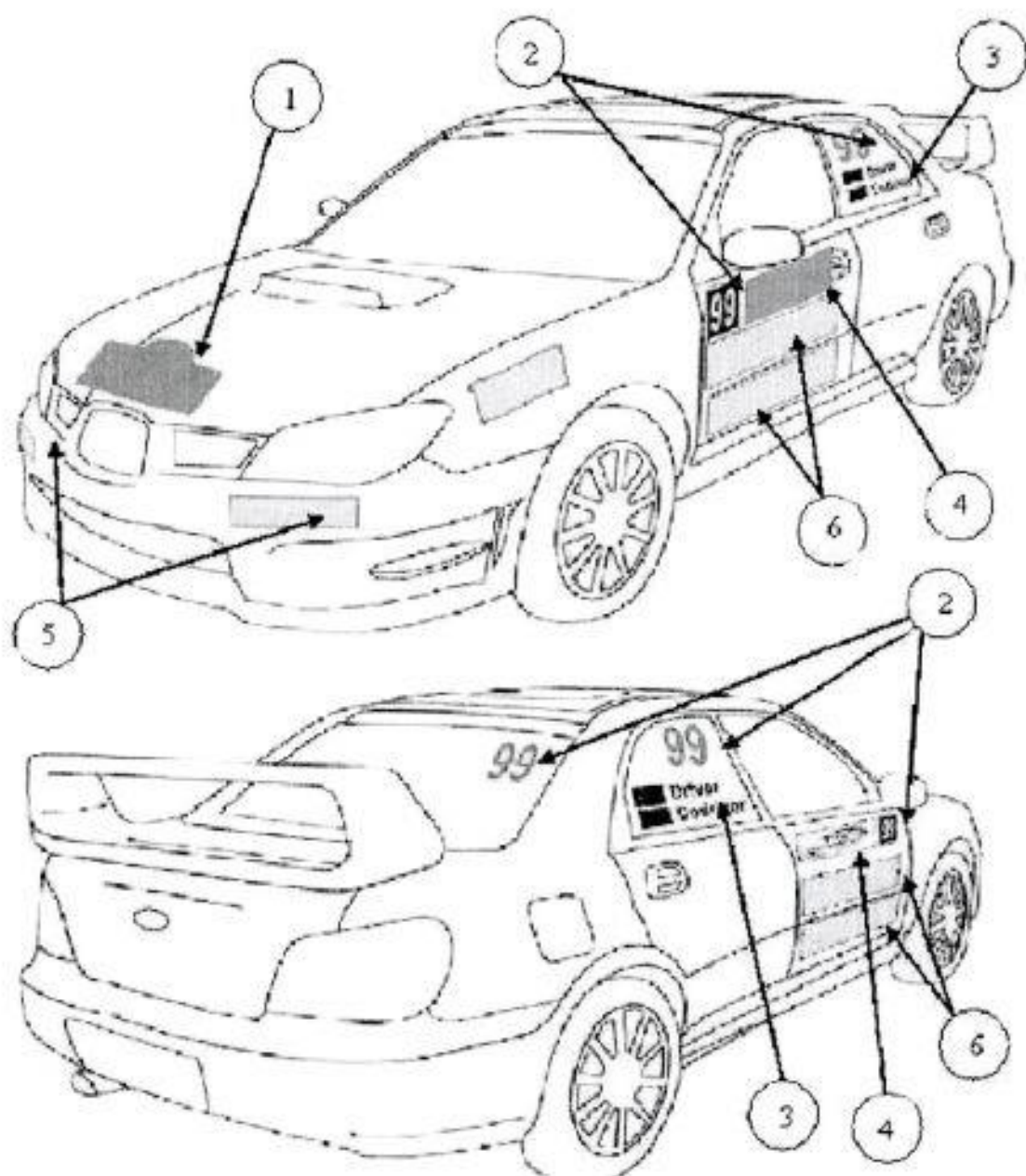

Обязательные наклейки и реклама:

- 1 – Наклейка с наименованием ралли (на капоте)
- 2 – Стартовые номера (на обеих передних дверях, обоих задних боковых стеклах и на заднем стекле)
- 3 – Фамилии и национальные флаги обоих Водителей (на обоих задних боковых стеклах)
- 4 – Ралли-плейт с обязательной рекламой (на обеих передних дверях)
- 5 – Реклама многоэтапного соревнования (на переднем бампере)

Необязательная реклама:

- 6 – На обеих передних дверях под ралли-плейтом



ПРИЛОЖЕНИЕ 4. Расписание ознакомления.

Номер и название СУ	Дистанция СУ (км)	Период времени	
		Начало	Окончание
СУ 1 «Маслово»	9,40	11:30	14:45
СУ 2 «Высоково»	10,70		
СУ 3 «Юшково»	12,01		
СУ 4, 7 «Новые Горки»	11,80	15:15	18:30
СУ 5, 8 «Стрекалово»	10,51		
СУ 6, 9 «Козино»	9,48		

ПРИЛОЖЕНИЕ 5. Таблица пенализации

Статьи, пункты ПР-05/17	Вид нарушения	Отказ в старте (исключение)	Пенализация	
			Время	Денежный штраф
3.2.1	Не представление оригинала заполненной заявочной формы	Организатор		
3.3.2	Неуплата заявочного взноса	Организатор		
3.4.4	Отсутствие во время ралли в автомобиле одного из членов экипажа или присутствие во время ралли в автомобиле постороннего лица	КСК		
3.5.3	Нарушение правил размещения официальных наклеек ралли (наклейка отсутствует или перекрыта другими наклейками):			
	отсутствие на автомобиле одной официальной или идентифицирующей наклейки или одного стартового номера			50%
	отсутствие на автомобиле обоих стартовых номеров	КСК		
	отсутствие на автомобиле фамилии пилота или национального флага			10%
3.5.4	Использование специальной раскраски автомобиля или специальных сигналов, дающих право на получение преимущественного права проезда	КСК		
4.5.8	Несоблюдение предписаний при аварии на СУ другого экипажа	КСК		КСК
4.5.9	Несоблюдение установленного режима движения при движении по трассе остановленного СУ	КСК		КСК
4.5.10	Невыполнение действий, предписанных в случае собственной аварии	КСК	КСК	КСК
4.7.3	Отсутствие на автомобиле обязательной рекламы организатора, если участник согласился на ее размещение (за каждый элемент):			
	за один отсутствующий элемент			10%
	за отсутствие всех элементов			100%
5.2.1	Нарушение правил ознакомления			
	Нарушение расписания ознакомления	КСК		
	движение по трассам СУ в направлении, противоположном установленному дорожной книгой			
	невыполнение ограничений на проезд по дорогам, входящих в состав СУ ралли	КСК		



Статьи, пункты ПР-05/17	Вид нарушения	Отказ в старте (исключение)	Пенализация	
			Время	Денежный штраф
5.2.2	Несоответствие автомобиля ознакомления, включая шины, установленным требованиям	Организатор (отказ в ознакомлении)		
5.2.3	Нарушение скоростного режима при ознакомлении с трассой ралли			
	1-е нарушение (свыше 10 и до 20 км/час) за каждый км превышения			200 руб.
	1-е нарушение (свыше 20 и до 40 км/час) за каждый км превышения			400 руб.
	2-е нарушение (свыше 10 и до 40 км/час) за каждый км превышения			600 руб.
5.3.2	3-е нарушение или превышение более чем на 40 км/час	КСК		
	Нарушение правил прохождения административных проверок:			
	опоздание на административные проверки в пределах времени их работы			20%
	Отсутствие или несоответствие установленным требованиям любого документа, контролируемого на административных проверках	КСК		
5.3.3	не прохождение административной проверки в течение времени их работы	КСК		
	Нарушение правил прохождения предстартовых технических проверок:			
	опоздание на предстартовые технические проверки в пределах времени их работы			20%
	не прохождение предстартовой технической проверки в течение времени ее работы	КСК		
	отсутствие необходимых документов при прохождении технических проверок	КСК		
5.3.4 5.3.5	техническое несоответствие автомобиля требованиям ФИА / РФ	КСК		
	Обнаруженное в ходе ралли несоответствие автомобиля регламентации ФИА / РФ	КСК		
5.3.6; 5.10.6	Отсутствие или повреждение в ходе ралли идентифицирующих маркировок	КСК		
	Невыполнение требований по применению шин или топлива	КСК	КСК	КСК
5.4.1	Отклонение от маршрута (трассы) ралли	КСК		
5.4.2	Нарушение ПДД во время ралли			
	1-е нарушение			10%
	2-е нарушение		5:00	
5.4.3	3-е нарушение	КСК		
	Запрещенная посторонняя помощь на маршруте ралли	КСК		
5.4.4	Преднамеренное блокирование проезда, препятствие обгону, неспортивное поведение	КСК	КСК	КСК
5.5.2	Самовольные исправления в контрольной карте	КСК		
	Нарушение установленной последовательности или отсутствие отметок в контрольной карте	КСК		
	Повторный въезд в зону контроля	КСК		
	Не предъявление контрольной карты на пункте контроля	КСК		
5.5.5	Нарушение режима закрытого парка в зоне контроля	КСК	КСК	
	Остановка или преднамеренное движение с низкой скоростью между знаком начала зоны контроля и местом контроля времени	КСК		КСК
5.5.6	Невыполнение указаний судей в пунктах контроля	КСК		КСК
	Несоблюдение процедуры получения отметки в пункте контроля	КСК		КСК



Статьи, пункты ПР-05/17	Вид нарушения	Отказ в старте (исключение)	Пенализация	
			Время	Денежный штраф
5.5.9	Отклонения от установленного расписания ралли:			
	Опережение на пункте КВ (за 1 минуту)		1:00	
	Опоздание на пункт КВ (за 1 минуту)		0:10	
	Опоздание свыше: 15 минут – между двумя пунктами КВ 30 минут – на секции или за день 60 минут – по всему ралли	КСК		
5.6.1	Опоздание при постановке автомобиля в предстартовую зону, если закрытый парк перед стартом не применяется			10%
	Нарушение правил закрытого парка при постановке в предстартовую зону	КСК		КСК
	Опоздание на старт ралли, дня, секции более 15-ти минут	КСК		
5.7.3	Нарушение правил движения на СУ:			
	движение на СУ в направлении, противоположном предписанному	КСК		
	нарушение требований безопасности при движении по трассе СУ	КСК		
5.7.4	Неспособность экипажа стартовать на СУ в течение 20 секунд после подачи стартовой команды	Старший судья старта СУ		
5.7.5	Опоздание на старт СУ относительно назначенного времени старта (за 1 минуту)		1:00	
5.7.6	Фальстарт на СУ:			
	1-е нарушение		0:10	
	2-е нарушение		1:00	
	3-е нарушение		3:00	
5.7.7	Последующий или умышленный фальстарт	КСК		
	остановка на финише СУ в зоне между желтым предупреждающим о финише знаком и знаком «Stop»	КСК		
	отсутствие в контрольной карте записи времени на старте СУ по вине экипажа	КСК		
	отсутствие в контрольной карте записи времени на финише СУ по вине экипажа		5:00	
5.10.3	Нарушение правил сервисного обслуживания	КСК	КСК	
5.10.4	Превышение скорости 30 км/час в сервисном парке			10%
5.10.6	Нарушение правил замены и использования шин	КСК	КСК	КСК
5.10.7	Нарушение правил дозаправки автомобилей	КСК		КСК
5.11.3	Нарушения правил (режима) закрытого парка:			
	Производство любых работ с автомобилем, его дозаправка или буксирование	КСК		
5.11.4	получение посторонней помощи	КСК	КСК	
5.11.2	Прочие нарушения			КСК
5.11.6	Ремонт с разрешения технических контролеров (за 1 минуту)		1:00	
п. 5.9.1. Регламента Чемпионата ЦФО РФ 2017 г. по ралли	Отклонение от норматива на РФ (за 0,1 сек.)		0,1 сек	

Денежные пенализации даны в процентах от базового заявочного взноса.

